



Tapered-plug Valve KVP

For pressure-tight sealing of pressure vessels

Fermeture conique KVP

Pour fermer les réservoirs de pression de manière étanche

Tapered-plug Valve KVP

Fermeture conique KVP

Dimension Table/Table des dimensions: FA 98-43-038

APPLICATION:

The tapered-plug valve closes the material inlets in a pressure-tight manner. Its main application is the dosing of high-pressure conveying vessels, used in pneumatic conveying plants.

MATERIAL:

Body: Grey cast iron
 Seal valve: Grey cast iron
 Flange: Steel
 Sealing ring: Slotring Hydrofit, Teflon

CONSTRUCTION:

The tapered-plug valve consists of a body with seal valve and a drive. Each part is sealed with O-rings using a lever construction and a pneumatic cylinder. The sealing is achieved by pressing the cone against the slot ring, which is installed within a steal ring.

ELECTRO-PNEUMATICAL EQUIPMENT:

The pneumatic drive is equipped with a 5/2-way solenoid valve. In any final position the tapered-plug valve has a limit switch in order to signalise it's position.

OPERATING DATA:

Control pressure: 3,5 bar min.
 Operating pressure: 16 bar max.

SPECIAL FEATURES:

Perfect sealing, in such a way that conveyed material's purity is absolute and guaranteed, such that soiling cannot occur.
 Very high wear resistance, since the sealing has no contact with the material.

DOMAINE D'APPLICATION:

La fermeture conique assure l'obturation hermétique à la pression des ouvertures de chargement de matériau.
 Le domaine d'utilisation principal est la fermeture de récipients de transport sous haute pression dans les installations de transport pneumatiques.

MATÉRIAU:

Corps: fonte grise
 Cône d'obturation: fonte grise
 Bride: acier
 Joint d'étanchéité: joint en U à lèvres en Hydrofit, Téflon

CONSTRUCTION:

La fermeture conique comprend le corps avec cône d'obturation et l'entraînement. Les pièces assemblées sont toutes étanchéifiées par des joints toriques (6). Le cône d'obturation (1) est ouvert ou fermé par une construction à levier et par un vérin pneumatique (9-12). L'étanchéité est assurée par compression du cône contre le joint en U à lèvres placé dans une bague d'acier.

EQUIPEMENT ÉLECTROPNEUMATIQUE:

L'entraînement pneumatique est équipé d'une électrovanne à 5/2 voies (13,14). Dans chaque position finale, la fermeture conique est pourvue d'un commutateur de fin de course (15) assurant la signalisation de positionnement.

DONNÉES DE SERVICE:

Pression de commande: 3,5 bars au minimum
 Pression de service: 16 bars au maximum

CARACTÉRISTIQUES PARTICULIÈRES:

Étanchéité absolue étant donné que, du fait de la construction, la pression à l'intérieur du récipient/réservoir augmente encore plus l'étanchéité.
 Usure minimisée étant donné que le joint d'étanchéité n'est pas au contact du flux de matériau à transporter.

DIMENSION DRAWING/DESSIN DES DIMENSIONS

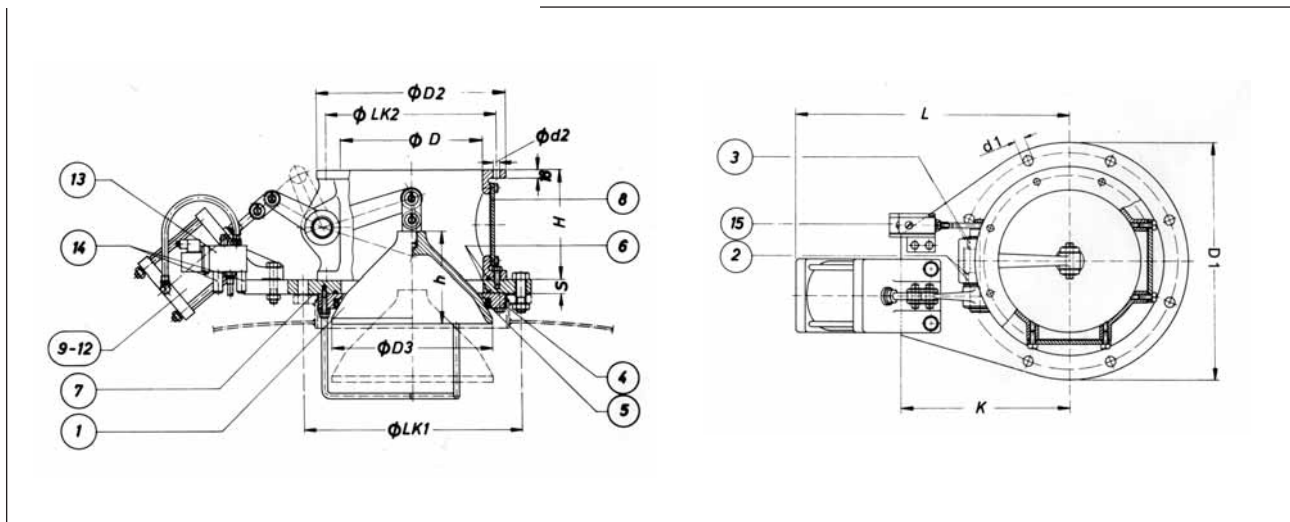

DIMENSION TABLE/TABLE DES DIMENSIONS

ØD	ØD ₁	LK ₁	d ₁	D ₂	LK ₂	d ₂	D ₃	H	h	L	K	S	DN	weight kg poids kg
200	445	400	12 x 23	340	295	8 x Ø23	220	225	148	521	300	25	200	86
300	565	515	16 x 26	445	400	12 x Ø23	340	229	195	580	353	30	300	145
400	670	620	20 x 26	565	515	16 x Ø27	424	259	227	680	412	32	400	180

Standard-Design: vessel flange PN 10, DIN 2632 other nominal bares on request. Standard-Dessin: Tubulure du réservoir: PN10, DN 2632, d'autres pressions nominales